

NÁVOD K OBSLUZE

GCV145 · GCV170 · GCV200

⚠ VAROVÁNÍ

Výfukové plyny tohoto motoru obsahují chemické látky, u kterých je ve státě Kalifornie známo, že způsobují rakovinu, poškození plodu a jiná poškození reprodukčního systému.

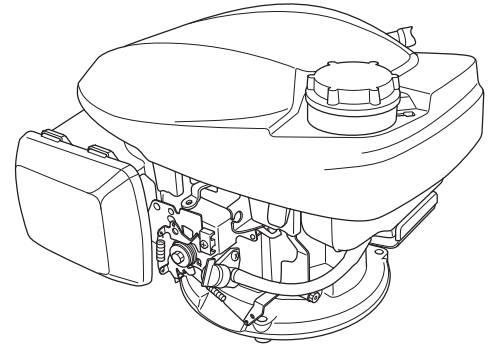

• Ilustrace se může u různých typů lišit.

UMÍSTĚNÍ BEZPEČNOSTNÍHO ŠTÍTKU / UMÍSTĚNÍ SOUČÁSTÍ A OVLÁDACÍCH PRVKŮ



Před spuštěním si přečtěte návod k obsluze.



Motor vypouští toxický a jedovatý oxid uhelnatý. Motor nespouštějte v uzavřených prostorech.



Benzín je vysoce hořlavý a výbušný. Motor zastavte a před doplněním paliva nechte vychladnout.

Typ s ručním sytičem
(Typ bez PÁKY ŠKRTICÍ KLAPKY)
(u vybraných typů)

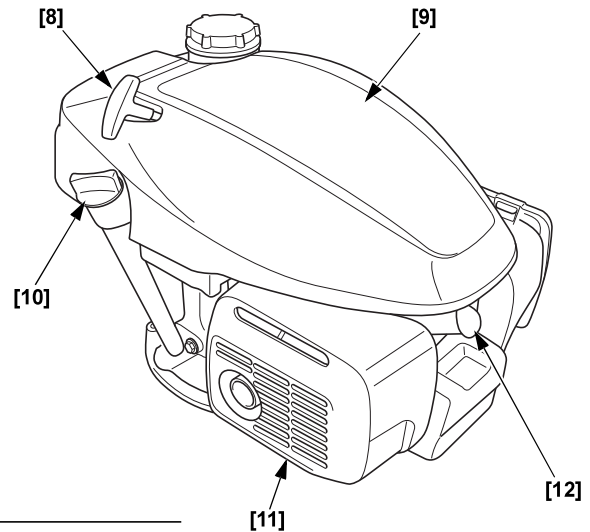
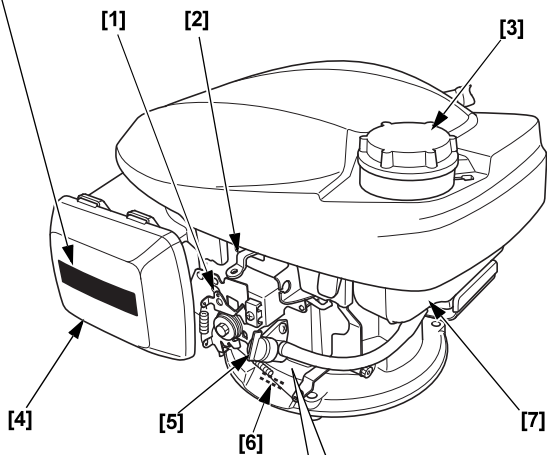

Typ s automatickým sytičem
(Typ s PEVNOU ŠKRTICÍ KLAPKOU)
(u vybraných typů)

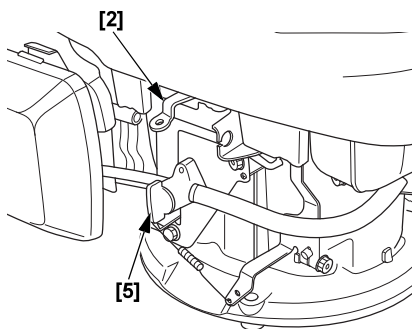

Typ s automatickým sytičem
(Typ s RUČNÍ ŠKRTICÍ KLAPKOU)
(u vybraných typů)

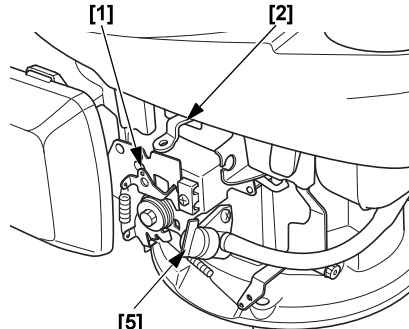

- [1] OVLÁDACÍ PÁKA
(u vybraných typů)
- [2] PÁKA SETRVAČNÍKOVÉ BRZDY
(u vybraných typů)
- [3] UZÁVĚR PALIVOVÉ NÁDRŽE
- [4] ČISTIČ VZDUCHU
- [5] PÁKA PALIVOVÉHO VENTILU
- [6] SÉRIOVÉ ČÍSLO A TYP MOTORU
- [7] PALIVOVÁ NÁDRŽ
- [8] RUKOJEŤ STARTÉRU
- [9] HORNÍ KRYT
- [10] UZÁVĚR PLNICÍHO OTVORU OLEJE
- [11] TLUMIČ VÝFUKU
- [12] ZAPALOVACÍ SVÍČKA

Obrázek 1

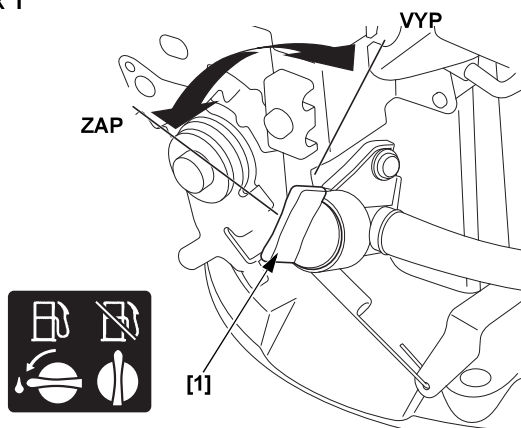

[1] PÁKA PALIVOVÉHO VENTILU

Obrázek 2

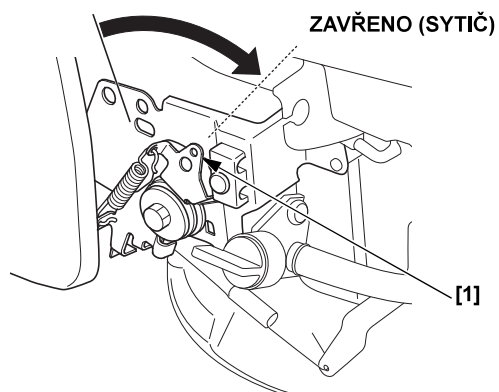

[1] OVLÁDACÍ PÁKA (u vybraných typů)

Obrázek 3

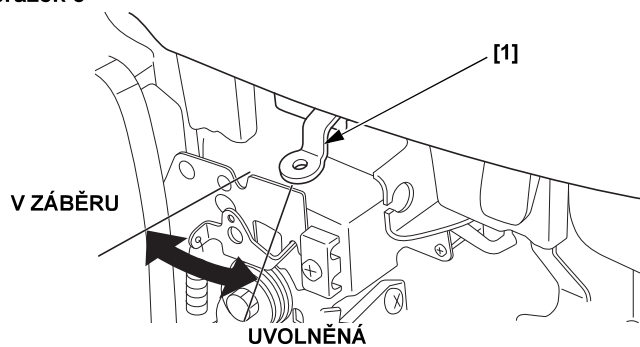

[1] PÁKA SETRVAČNÍKOVÉ BRZDY (u vybraných typů)

Obrázek 4

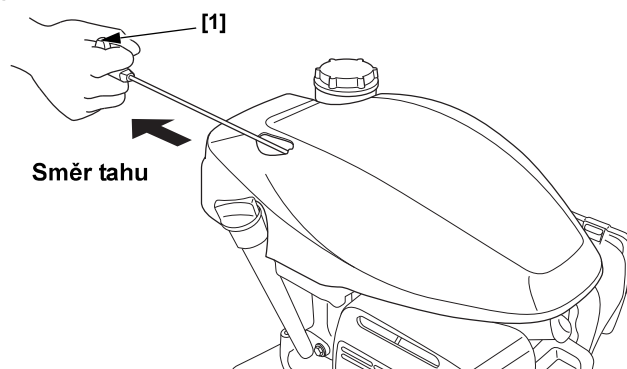

[1] RUKOJEŤ STARTÉRU

Obrázek 5

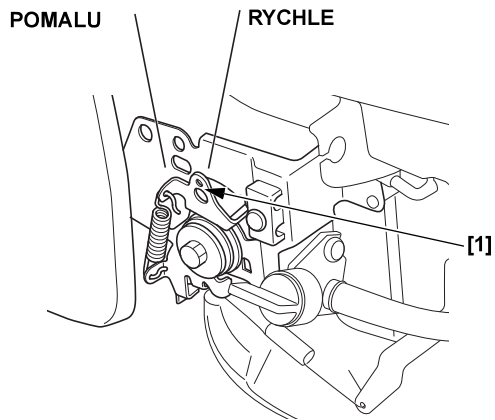

[1] OVLÁDACÍ PÁKA (u vybraných typů)

Obrázek 6

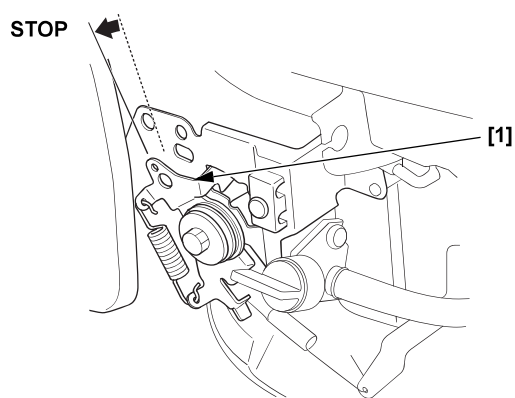

[1] OVLÁDACÍ PÁKA (u vybraných typů)

Obrázek 7

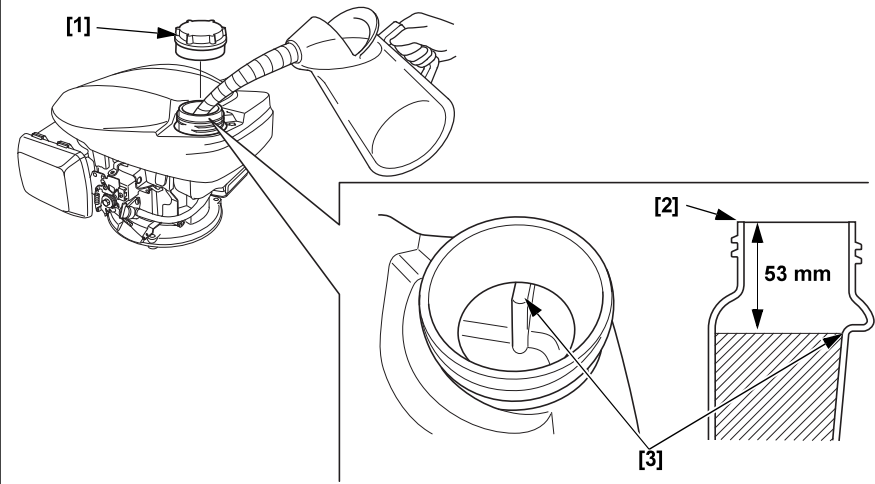

- [1] UZÁVĚR PALIVOVÉ NÁDRŽE
- [2] PLNICÍ HRDLO PALIVA
- [3] HORNÍ HLADINA

Obrázek 8

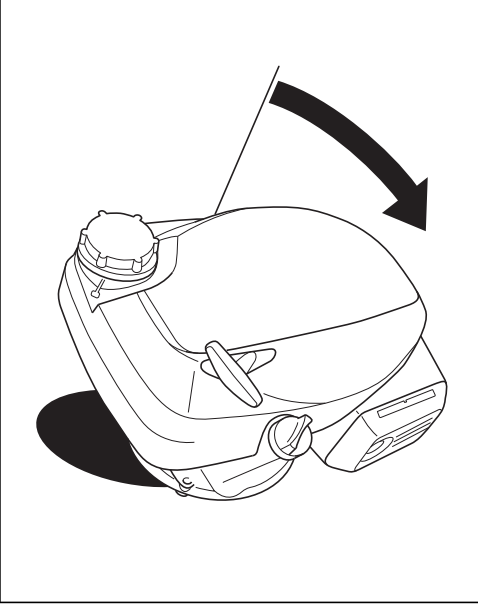

Obrázek 9

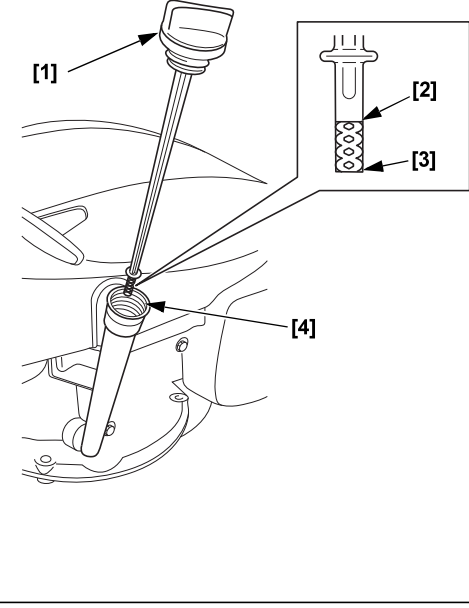

- [1] UZÁVĚR PLNICÍHO OTVORU OLEJE/
MĚRKA
- [2] HORNÍ LIMIT
- [3] DOLNÍ LIMIT
- [4] PLNICÍ HRDLO OLEJE

Obrázek 10

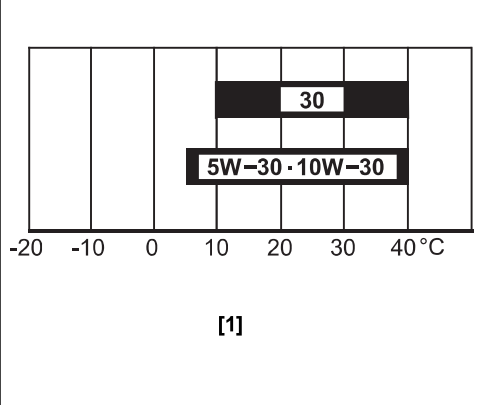

- [1] TEPLOTA PROSTŘEDÍ

Obrázek 11

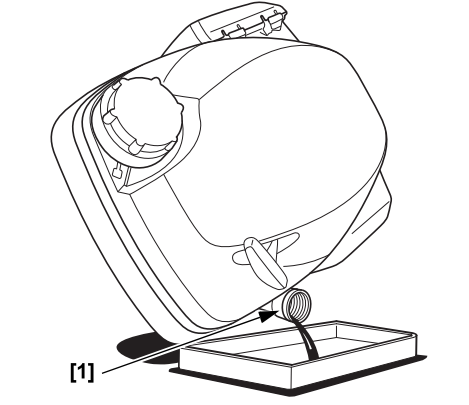

- [1] PLNICÍ HRDLO OLEJE

Obrázek 12

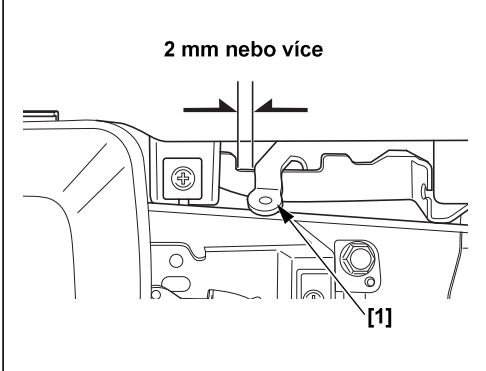

- [1] PÁKA SETRVAČNÍKOVÉ BRZDY
(u vybraných typů)

Obrázek 13

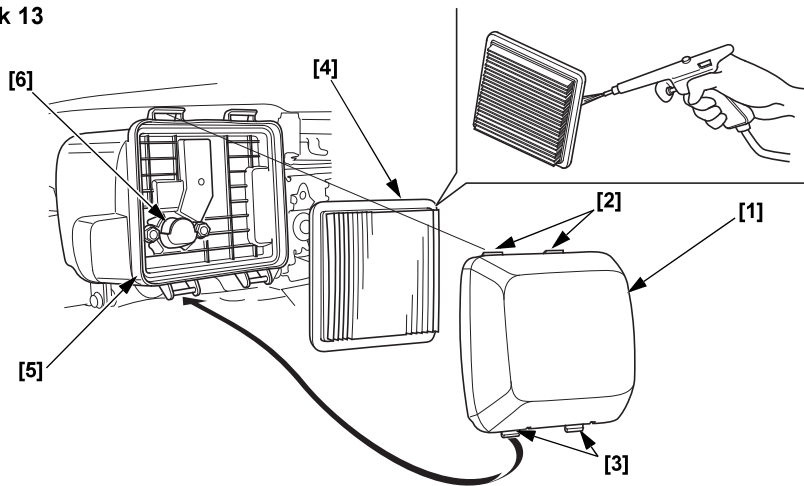

- [1] KRYT ČISTIČE VZDUCHU
- [2] HORNÍ VÝSTUPKY
- [3] DOLNÍ VÝSTUPKY
- [4] VLOŽKA
- [5] POUZDRO ČISTIČE VZDUCHU
- [6] VZDUCHOVÉ VEDENÍ

Obrázek 14

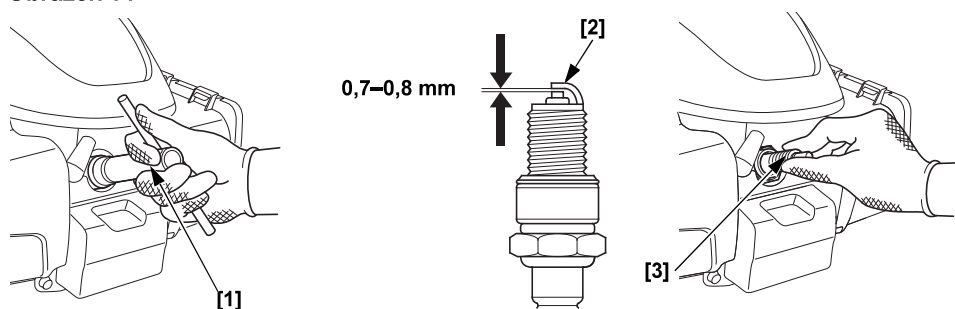

- [1] KLÍČ NA ZAPALOVACÍ SVÍČKY
- [2] POSTRANNÍ ELEKTRODA
- [3] ZAPALOVACÍ SVÍČKA

Obrázek 15

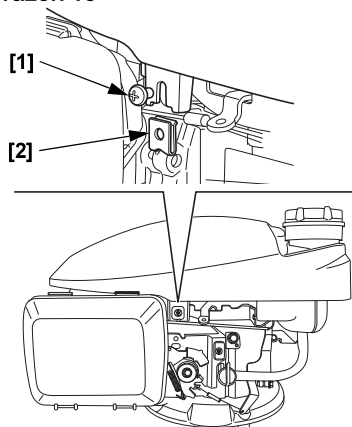

- [1] ŠROUB
- [2] ODPRUŽENÁ MATICE

Obrázek 16

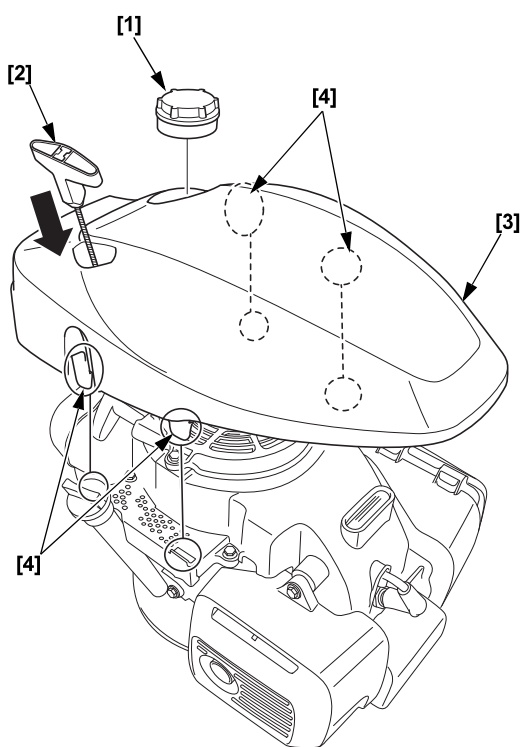

- [1] UZÁVĚR PALIVOVÉ NÁDRŽE
- [2] RUKOJEŤ STARTÉRU
- [3] HORNÍ KRYT
- [4] VÝSTUPKY

Obrázek 17

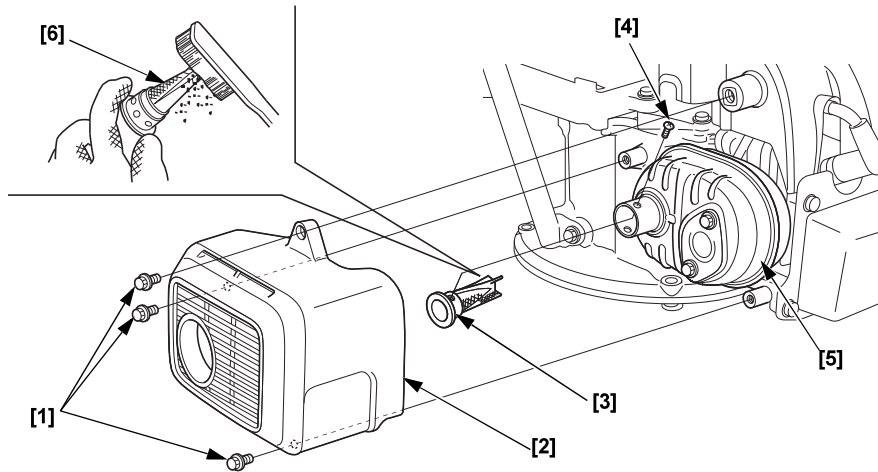

- [1] ŠROUB 6 mm (3)
- [2] CHRÁNIČ TLUMIČE VÝFUKU
- [3] LAPAČ JISKER
- [4] ŠROUB
- [5] TLUMIČ VÝFUKU
- [6] SÍTKO

Obrázek 18

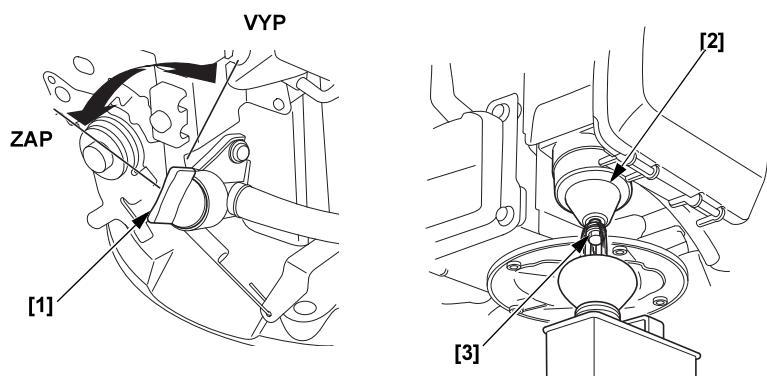

- [1] PÁKA PALIVOVÉHO VENTILU
- [2] KOMORA S PLOVÁKEM
- [3] VYPOUŠTĚCÍ ŠROUB

ÚVOD

Děkujeme, že jste zakoupili motor Honda. Chceme vám pomoci dosáhnout pomocí vašeho nového stroje těch nejlepších výsledků a bezpečně jej provozovat. Tato příručka obsahuje informace o tom, jak toho dosáhnout, a proto si ji před manipulací s motorem pozorně prostudujte. Pokud budete mít nějaký problém nebo dotazy, týkající se motoru, obraťte se na váš odborný servis.

Všechny informace obsažené v této příručce vycházejí z údajů o výrobku dostupných v době tisku. Společnost Honda Motor Co., Ltd. si vyhrazuje právo na změny, a to kdykoli, bez předchozího upozornění a závazků. Žádná část této příručky nesmí být bez písemného svolení reprodukována.

Tuto příručku je třeba považovat ze součást motoru a při případném prodeji ji předejte společně s motorem.

Seznamte se se záručními podmínkami, abyste plně porozuměli jejich obsahu a závazkům vlastníka.

Prostudujte si pokyny týkající se zařízení poháněného tímto motorem, kde naleznete dodatečné informace o startování, vypnutí, provozu, nastavení nebo údržbě či jakékoliv speciální pokyny k údržbě.

OBSAH

BEZPEČNOSTNÍ UPOZORNĚNÍ.....	UŽITEČNÉ TIPY A DOPORUČENÍ.....
1	5
BEZPEČNOSTNÍ INFORMACE	USKLADNĚNÍ MOTORU.....
1	5
KONTROLY PŘED SPUŠTĚNÍM.....	PŘEVOZ.....
1	6
PROVOZ	ŘEŠENÍ NEČEKANÝCH POTÍŽÍ.....
2	6
PROVOZNÍ BEZPEČNOSTNÍ UPOZORNĚNÍ.....	TECHNICKÉ INFORMACE.....
2	7
SPUŠTĚNÍ MOTORU.....	INFORMACE PRO UŽIVATELE.....
2	9
VYPNUTÍ MOTORU.....	Všeobecná mezinárodní záruka na motory Honda.....
2	9
SERVIS MOTORU	
3	
VÝZNAM ÚDRŽBY	
3	
BEZPEČNOST PŘI ÚDRŽBĚ.....	
3	
BEZPEČNOSTNÍ OPATŘENÍ ...	
3	
HARMONOGRAM ÚDRŽBY	
3	
DOPLŇOVÁNÍ PALIVA	
3	
MOTOROVÝ OLEJ.....	
4	
ČISTIČ VZDUCHU	
4	
ZAPALOVACÍ SVÍČKA.....	
5	
LAPAČ JISKER	
5	

BEZPEČNOSTNÍ UPOZORNĚNÍ

Vaše bezpečnost i bezpečnost dalších osob je velmi důležitá. V této příručce a na motoru naleznete různá důležitá bezpečnostní upozornění. Důkladně si tato bezpečnostní upozornění přečtěte.

Obsahují informace, které vás varují před možnými riziky, při kterých by mohlo dojít k poranění vás nebo jiných osob. Před každým bezpečnostním upozorněním je zobrazen výstražný symbol  a jeden ze tří výrazů NEBEZPEČÍ (DANGER), VAROVÁNÍ (WARNING) nebo UPOZORNĚNÍ (CAUTION).

Tato výstražná slova znamenají:

 **NEBEZPEČÍ** Pokud nedodržíte pokyny, budete USMRČENÍ nebo VÁŽNĚ ZRANĚNI.

 **VAROVÁNÍ** Pokud nedodržíte pokyny, může dojít k vašemu USMRČENÍ nebo VÁŽNĚMU ZRANĚNÍ.

 **UPOZORNĚNÍ** Pokud nedodržíte tyto pokyny, může dojít k vašemu PORANĚNÍ.

Každé bezpečnostní upozornění obsahuje informace o nebezpečí, které hrozí a způsobu jak mu předejít či snížit riziko zranění.

UPOZORNĚNÍ NA PŘEDCHÁZENÍ ŠKODÁM

V příručce naleznete i další důležité informace označené výrazem POZNÁMKA.

To znamená:

 **POZNÁMKA** Nedodržení pokynů v takto označeném odstavci může vést k poškození motoru nebo jiného majetku.

Účelem těchto informací je předejít poškození motoru, jiného majetku a životního prostředí.

BEZPEČNOSTNÍ INFORMACE

- Seznamte s obsluhou všech ovládacích prvků a naučte se motor rychle vypnout pro případ nouzové situace. Obsluha musí být před manipulací se zařízením patřičně obeznámena.
- S motorem nesmí pracovat děti. Za chodu nesmí být v blízkosti motoru děti a domácí zvířata.
- Výfukové plyny motoru obsahují jedovatý oxid uhelnatý. Za chodu motoru zajistěte dostatečné větrání; s motorem nepracujte v uzavřených prostorách.
- Motor a výfukové plyny jsou během provozu velmi horké. Za chodu dodržujte vzdálenost alespoň 1 m od jakékoli budovy nebo jiného vybavení. V blízkosti motoru je zakázáno manipulovat s hořlavými předměty a cokoliv na motor pokládat.

UMÍSTĚNÍ BEZPEČNOSTNÍCH ŠTÍTKŮ

Viz strana A-1.

Tento štítek obsahuje varování před nebezpečími, která mohou způsobit vážné zranění. Pozorně si jej přečtěte.

Pokud se štítek stane nečitelným nebo dojde-li k jeho stržení, požádejte odborný servis Honda o jeho výměnu.

UMÍSTĚNÍ SOUČÁSTÍ A OVLÁDACÍCH PRVKŮ

Viz strana A-1.

KONTROLY PŘED SPUŠTĚNÍM

JE VÁŠ MOTOR PŘIPRAVEN PRO PROVOZ?

Pro vaši vlastní bezpečnost, zajištění dodržování předpisů ohledně životního prostředí a k zajištění dlouhé životnosti vybavení je velmi důležité, abyste před uvedením motoru do provozu zkontrolovali jeho stav. Každou zjištěnou závadu je nutné opravit nebo nechat opravit v odborném servisu.

⚠ VAROVÁNÍ

Pokud není dodržena správná údržba tohoto motoru nebo pokud před provozem neodstraníte problém, může dojít k závažným poruchám.

Některé poruchy mohou mít za následek závažná zranění nebo smrt.

Před každým spuštěním proveďte předepsanou kontrolu a opravte veškeré zjištěné problémy.

Před zahájením kontrol před provozem se ujistěte, že motor je ve vodorovné poloze a je zastavený.

Před každým startem motoru zkontrolujte následující položky:

Kontrola celkového stavu motoru

1. Zkontrolujte, zda pod motorem nenaleznete známky úniku oleje nebo paliva.
2. Očistěte všechny nečistoty a usazeniny, zejména kolem tlumiče výfuku a horního krytu.
3. Zkontrolujte známky poškození.
4. Zkontrolujte, zda jsou všechny štíty a kryty na svém místě a zda jsou všechny matice, šrouby a vruty správně utaženy.

Kontrola motoru

1. Zkontrolujte stav paliva v nádrži (viz strana 3). Začínáte s plnou nádrží, nebudete muset přerušovat práci kvůli doplňování paliva.
2. Zkontrolujte hladinu motorového oleje (viz strana 4). Provoz motoru s nedostatkem oleje může způsobit poškození motoru.
3. Zkontrolujte filtrační vložku čističe vzduchu (viz strana 4). Znečištěná filtrační vložka omezuje proudění vzduchu do karburátoru, což snižuje výkon motoru.
4. Zkontrolujte zařízení poháněné tímto motorem.

Projděte si pokyny dodané spolu s vybavením poháněným tímto motorem a před nastartováním motoru proveďte předepsané kroky a postupy.

PROVOZ

PROVOZNÍ BEZPEČNOSTNÍ UPOZORNĚNÍ

Před prvním uvedením stroje do provozu si přečtěte část **BEZPEČNOSTNÍ INFORMACE** na straně 1 a část **KONTROLY PŘED SPUŠTĚNÍM** na straně 1.

Nebezpečný oxid uhelnatý

Pro svou vlastní bezpečnost motor neuvádějte do provozu v uzavřeném prostoru, jako je třeba garáž. Výfukové plyny vašeho motoru obsahují jedovatý oxid uhelnatý, který se v uzavřeném prostoru může rychle nahromadit a způsobit onemocnění nebo smrt.

⚠ VAROVÁNÍ

Výfuk obsahuje jedovatý oxid uhelnatý, jehož koncentrace se může v uzavřených prostorech zvýšit na nebezpečnou úroveň.

Vdechování oxidu uhelnatého může způsobit ztrátu vědomí nebo smrt.

Motor nikdy nenechte běžet v uzavřených, ani v částečně uzavřených prostorech.

Prostudujte si provozní a bezpečnostní pokyny k zařízení poháněnému tímto motorem, které je třeba dodržet při spuštění, vypnutí a provozu motoru.

Motor neuvádějte do provozu ve sklonu více než 15° (26 %).

SPUŠTĚNÍ MOTORU

Sytič nepoužívejte, pokud je motor zahřátý nebo pokud je vysoká teplota vzduchu.

• Ruční typ sytiče (u příslušných typů)

1. Přesuňte páčku palivového ventilu do polohy ON (zapnuto). Viz obrázek 1, strana A-2.
2. [Typ bez PÁČKY SYTIČE] (u příslušných typů)
Ovládací páčku posuňte do polohy CLOSED (CHOKE) (zavřený sytič).
Viz obrázek 2, strana A-2.
3. Typ s PÁKOU SETRVAČNÍKOVÉ BRZDY (u příslušných typů):
Páku setrvačnickové brzdy posuňte do polohy RELEASED (uvolněná). Spínač motoru, který je propojen s pákou setrvačnickové brzdy, se zapne, když je páka setrvačnickové brzdy posunuta do polohy RELEASED (uvolněná).
Viz obrázek 3, strana A-2.
4. Zatáhněte za rukojeť startéru, dokud neucítíte odpor, poté prudce zatáhněte ve směru označeném šipkou, viz níže. Opatrně vraťte rukojeť startéru zpět.
Viz obrázek 4, strana A-2.

POZNÁMKA

Nedovolte, aby rukojeť startéru narazila zpět do motoru. Vracejte ji opatrně, abyste zabránili poškození startéru.

5. [Typ bez PÁČKY SYTIČE] (u příslušných typů)
Po zahřátí motoru posuňte ovládací páku do polohy FAST (rychle) nebo SLOW (pomalu).
Viz obrázek 5, strana A-2.

• Typ s automatickým sytičem (u příslušných typů)

1. Páku palivového ventilu otočte do polohy ON (zapnuto).
Viz obrázek 1, strana A-2.
2. S PÁKOU SETRVAČNÍKOVÉ BRZDY (u příslušných typů):
Posuňte páku setrvačnickové brzdy posuňte do polohy RELEASED (uvolněná).
Viz obrázek 3, strana A-2.
3. [Typ s RUČNÍ ŠKRTICÍ KLAPKOU] (u příslušných typů)
Ovládací páku posuňte do polohy FAST (rychle).
Viz obrázek 5, strana A-2.
4. Zatáhněte za rukojeť startéru, dokud neucítíte odpor, poté prudce zatáhněte ve směru označeném šipkou, viz níže. Rukojeť startéru opatrně vraťte zpět.
Viz obrázek 4, strana A-2.

POZNÁMKA

Nedovolte, aby rukojeť startéru narazila zpět do motoru. Vracejte ji opatrně, abyste zabránili poškození startéru.

5. [Typ s RUČNÍ ŠKRTICÍ KLAPKOU] (u příslušných typů)
Ovládací pákou nastavte požadované otáčky motoru.

VYPNUTÍ MOTORU

1. [Typ s RUČNÍ ŠKRTICÍ KLAPKOU] (u příslušných typů)
Ovládací páku posuňte do polohy SLOW (pomalu).
Viz obrázek 5, strana A-2.

2. Typ s PÁKOU SETRVAČNÍKOVÉ BRZDY (u příslušných typů):

Páku setrvačnickové brzdy vraťte do polohy ENGAGED (v záběru). Spínač motoru, který je propojen s pákou setrvačnickové brzdy, se zapne, když je páka setrvačnickové brzdy posunuta do polohy ENGAGED (v záběru).

Viz obrázek 3, strana A-2.

Typ bez PÁKY SETRVAČNÍKOVÉ BRZDY (u příslušných typů):

Ovládací páku posuňte do polohy STOP (zastavit).

Spínač motoru, který je propojen s ovládací pákou, se zapne, když je ovládací páka posunuta do polohy STOP (zastavit).

Viz obrázek 6, strana A-2.

3. Přesuňte páčku palivového ventilu do polohy OFF (vypnuto).

Viz obrázek 1, strana A-2.

SERVIS MOTORU

VÝZNAM ÚDRŽBY

Správná údržba je nezbytná pro bezpečný, ekonomický a bezporuchový provoz. Snižuje rovněž míru znečištění ovzduší.

VAROVÁNÍ

Pokud není dodržena správná údržba tohoto motoru nebo pokud před provozem neodstraníte problém, může dojít k závažným poruchám.

Některé poruchy mohou mít za následek závažná zranění nebo smrt.

Dodržujte doporučení týkající se kontroly, údržby a harmonogramu údržby uvedené v této uživatelské příručce.

Na následujících stránkách naleznete harmonogram údržby, běžné kontrolní postupy a jednoduché postupy údržby s pomocí základního ručního nářadí, které vám pomohou správně pečovat o motor. Jiné servisní úkony, které jsou složitější nebo vyžadují speciální nářadí, je lépe svěřit technikům odborného servisu Honda, případně dalším kvalifikovaným mechanikům.

Plán údržby platí pro normální provozní podmínky. Provozujete-li motor při ztížených podmínkách, jako je dlouhodobé vysoké zatížení, provoz při vysoké teplotě nebo nezvykle vlhké nebo prašné prostředí, poradte se s odborným servisem Honda.

Používejte pouze originální náhradní díly Honda nebo jejich ekvivalent. Použití dílů, které nejsou ekvivalentní kvality, může poškodit motor.

Údržbu, výměnu nebo opravu zařízení a systému pro regulaci emisí smí provádět odborný servis nebo technik, s použitím součástí schválených podle norem EPA.

BEZPEČNOST PŘI ÚDRŽBĚ

V této části jsou uvedena některá nejdůležitější bezpečnostní opatření. Nemůžeme vás upozornit na všechna rizika, která se mohou během údržby objevit. Rozhodnutí, zda budete určitý úkon provádět, závisí pouze na vás.

VAROVÁNÍ

Nesprávná údržba může mít za následek nebezpečný stav.

Nedodržení pokynů k údržbě a bezpečnostních opatření může mít za následek vážná zranění nebo smrt.

Dodržujte důsledně postupy a pokyny uvedené v této příručce.

BEZPEČNOSTNÍ OPATŘENÍ

• Než přistoupíte k provádění údržby nebo oprav, musí být motor vypnutý. Aby nedošlo k neúmyslnému startu, odpojte čepičku zapalovací svíčky. Vyhněte se tak řadě nebezpečných situací:

– Otrava oxidem uhelnatým z výfuku motoru.

Motor provozujte venku, mimo otevřená okna a dveře.

– Popálení horkými díly.

Motor a výfukový systém nechte před jakoukoli manipulací vychladnout.

– Zranění pohyblivými díly.

Motor nespouštějte, pokud nejste obeznámeni s jeho obsluhou.

- Před zahájením práce si přečtěte pokyny a zajistěte, abyste měli veškeré potřebné nástroje a dovednosti.
- Při práci v blízkosti benzínu dbejte, abyste snížili riziko požáru nebo výbuchu. K čištění dílů používejte pouze nehořlavá rozpouštědla, nikdy benzín. Do blízkosti součástí palivového systému se nesmí dostat zapálené cigarety, jiskry a otevřený oheň.

Pamatujte, že odborný servis Honda zná váš motor nejlépe a má veškeré vybavení k provedení oprav a údržby motoru.

K zajištění nejvyšší kvality a spolehlivosti používejte k opravám a výměnám pouze nové originální díly Honda nebo jejich ekvivalenty.

HARMONOGRAM ÚDRŽBY

PRÁVELNÝ SERVISNÍ INTERVAL (1)	Při každém použití	První měsíc nebo 5 hod.	Každé 3 měsíce nebo 25 hod.	Každých 6 měsíců nebo 50 hod.	Každý rok nebo 100 hod.	150 hod.	Každé 2 roky nebo 250 hod.	Viz strana
POLOŽKA Dodržujte intervaly při uplynutí uvedeného měsíce nebo počtu provozních hodin, dle toho, co přijde dříve.	Motorový olej	Kontrola hladiny	o					4
		Výměna		o	o (2)			4
Čistič vzduchu	Kontrola	o						4
	Čištění		o (3)					4
	Výměna						o	4
Brzdová destička setrvačnicku (u příslušných typů)	Kontrola			o				5
Zapalovací svíčka	Kontrola seřízení				o			5
	Výměna						o	5
Lapač jisker (u příslušných typů)	Čištění				o (5)			Dílenská příručka
Volnoběžné otáčky	Kontrola				o (4)			Dílenská příručka
Palivová nádrž a filtr	Čištění				o (4)			Dílenská příručka
Vůle ventilů	Kontrola seřízení					o (4)		Dílenská příručka
Spalovací komora	Čištění	Každých 250 hodin. (4)						Dílenská příručka
Palivové vedení	Kontrola	Každé 2 roky (vyměňte podle potřeby) (4)						Dílenská příručka

- (1) Při komerčním používání vedte pro potřeby správných intervalů údržby záznam provozních hodin.
- (2) Motorový olej měňte každých 25 hodin, jestliže je motor používán s vysokou zátěží nebo v prostředí o vysoké teplotě.
- (3) Při provozu v prašném prostředí provádějte údržbu častěji.
- (4) Pokud nemáte potřebné nářadí a kvalifikaci, musí opravy těchto částí provádět odborný servis. Servisní postupy naleznete v dílenské příručce Honda.
- (5) V Evropě a ostatních zemích, kde platí směrnice 2006/42/EU, toto čištění nechejte provést v odborném servisu.

K provedení údržby na dolní části motoru (stroje), jej otočte o 90° a položte je karburátorem/čističem vzduchu vždy vzhůru.

Viz obrázek 8, strana A-3.

DOPLŇOVÁNÍ PALIVA

Viz obrázek 7, strana A-3.

Doporučené palivo

Bezolovnatý benzín	
USA	Benzín s oktanovým číslem dle standardu PON 86 nebo vyšším
Mimo USA	Benzín s oktanovým číslem dle standardu RON 91 nebo vyšším
	Benzín s oktanovým číslem dle standardu PON 86 nebo vyšším

Předepsané palivo potřebné k udržení výkonu systému regulace emisí: Palivo E10 zmíněné v předpisech EU.

Tento motor je certifikován pro provoz na bezolovnatý benzín s oktanovým číslem RON 91 nebo vyšším (oktanovým číslem PON 86 nebo vyšším).

Palivo doplňujte na dobře větraném místě, motor musí být zastavený. Jestliže motor běžel, nechte jej nejprve zchladnout. Palivo do motoru nikdy nedoplňujte uvnitř budovy, kde by se výpary benzínu mohly dostat na dosah plamenů nebo jisker.

Používat můžete bezolovnatý benzín s obsahem ethanolu max 10 % ethanol (E10) nebo 5 % methanolu. Kromě toho metanol musí obsahovat rozpouštědla a inhibitory koroze. Při použití paliva s vyšším obsahem ethanolu či metanolu, než je výše doporučeno, může dojít k problémům se startováním anebo výkonem. Může dojít i k poškození kovových, gumových i plastových dílů palivového systému. Na poškození motoru nebo problémy s výkonem způsobené používáním paliva s vyšším obsahem ethanolu či metanolu, než je výše uvedeno, se nevztahuje záruka.

VAROVÁNÍ

Benzín je vysoce hořlavý a výbušný.

Při manipulaci s palivem se můžete popálit nebo se vážně zranit.

- Zastavte motor a před manipulací s palivem jej nechte vychladnout.
- Nepřibližujte se ke zdroji tepla, jisker a plamenů.
- S palivem manipulujte pouze venku.
- Zachovejte odstup od vozidla.
- Rozlité palivo ihned otřete.

POZNÁMKA

Benzín může poškodit lak a některé typy plastů. Při doplňování paliva do nádrže dbejte pozor, abyste je nerozlili. Na poškození způsobená rozlitym palivem se nevztahuje záruka.

Nikdy nepoužívejte zašlé, kontaminované palivo nebo palivo smíchané s olejem. Do palivové nádrže se nesmí dostat voda a nečistoty.

Prostudujte si pokyny dodané výrobcem vybavení poháněného tímto motorem týkající se doplňování paliva.

1. Je-li motor vypnutý a umístěný na rovném povrchu, odšroubujte víčko palivové nádrže a zkontrolujte hladinu paliva. Pokud je hladina paliva nízká, doplňte palivovou nádrž.
2. Palivo dolijte po horní značku palivové nádrže. Než nastartujete motor, utřete veškeré rozlité palivo.
3. Palivo doplňujte opatrně, abyste je nerozlili. Palivovou nádrž nepřelévajte (v plnicím hrdle nesmí být žádné palivo). V závislosti na provozních podmínkách může být potřeba snížit hladinu paliva. Po doplnění paliva řádně utáhněte víčko palivové nádrže.

Nemanipulujte s benzinem v blízkosti věčného plamínku plynových zařízení, grilů, elektrických zařízení, mechanického nářadí, atd.

Rozlité palivo nepředstavuje pouze nebezpečí požáru, poškozují také životní prostředí. Rozlité palivo ihned otřete.

MOTOROVÝ OLEJ

Olej má zásadní vliv na výkon a provozní životnost.

Používejte automobilový olej s detergenty pro 4 taktní motory.

Doporučený olej

Viz obrázek 10, strana A-3.

Používejte olej pro 4 dobré motory, který splňuje nebo převyšuje parametry třídy API SE nebo vyšší (nebo ekvivalentní). Vždy zkontrolujte, že štítek na nádobě oleje nese označení API s písmeny SE nebo vyšší (nebo ekvivalent).

Parametry mazacího oleje potřebné k udržení výkonu systému regulace emisí: Originální olej Honda.

K běžnému použití se doporučuje SAE 10W-30. Pro různé průměrné teploty v místě používání jsou určeny oleje s různou viskozitou – viz tabulka.

Kontrola hladiny oleje

Viz obrázek 9, strana A-3.

1. Odšroubujte a vytáhněte uzávěr plnicího otvoru oleje/měrku a otřete měрку.
2. Měrku zasuňte do hrdla plnicího otvoru oleje, ale nešroubujte ji.
3. Pokud je hladina nízká, doplňte doporučený olej po horní značku na měrcce.
4. Uzávěr plnicího otvoru oleje/měrku oleje našroubujte zpět.

POZNÁMKA

Provoz motoru s nedostatkem oleje může způsobit poškození motoru. Tento typ poškození není kryt zárukou.

Výměna oleje

Viz obrázek 9, strana A-3 a obrázek 11, strana A-3.

Použitý olej vypouštějte ze zahřátého motoru. Zahřátý olej lze vypustit rychle a beze zbytku.

1. Páku palivového ventilu otočte do polohy OFF (vypnuto). Viz obrázek 1, strana A-2.
2. Odšroubujte uzávěr plnicího otvoru oleje a olej nalijte do nádoby tak, že motor nahnete směrem k hrdlu plnicího otvoru oleje.
3. Doplňte doporučený olej a zkontrolujte hladinu oleje.

POZNÁMKA

Provoz motoru s nedostatkem oleje může způsobit poškození motoru. Tento typ poškození není kryt zárukou.

Objem motorového oleje: 0,40 l

4. Pevně našroubujte uzávěr plnicího otvoru oleje/měrku.

Ruce si po zacházení s použitým olejem umyjte mýdlem a vodou.

POZNÁMKA

Použitý motorový olej zlikvidujte způsobem slučitelným s životním prostředím. Doporučujeme jej v uzavřené nádobě odvézt do místní servisní stanice ke zpětnému odběru. Nevyhazujte jej do odpadu, nevylévejte na zem ani do kanalizace.

ČISTIČ VZDUCHU

Znečištěný čistič vzduchu omezuje proudění vzduchu do karburátoru, čímž snižuje výkon motoru. Pracujete-li s motorem ve velmi prašném prostředí, čistěte vzduchový filtr častěji než je předepsáno v HARMONOGRAMU ÚDRŽBY (viz strana 3).

POZNÁMKA

Používání motoru bez vzduchového filtru nebo s poškozeným filtrem umožní průnik nečistot do motoru; to urychluje opotřebení motoru. Tento typ poškození není kryt zárukou.

Prohlídka

Vysadte kryt čističe vzduchu a zkontrolujte filtrační vložku. Zanesenou filtrační vložku vyčistěte nebo vyměňte. Poškozenou filtrační vložku vždy vyměňte.

Čištění

Viz obrázek 13, strana A-4.

1. Kryt čističe vzduchu demontujte odhánutím dvou výstupků v horní části krytu čističe vzduchu a dvou dolních výstupků.
2. Vložku vyjměte. Pozorně zkontrolujte vložku, zda v ní nejsou otvory nebo natržení, v případě poškození ji vyměňte.
3. Vložkou několikrát lehce poklepejte o pevnou plochu k odstranění nadměrných nečistot nebo profoukněte stlačeným vzduchem o tlaku 200 kPa (29 psi) skrz filtr zevnitř ven. Nikdy nečistěte kartáčem, nečistoty by se tím dostaly do vláken. Pokud je vložka nadměrně znečištěná, vyměňte ji.
4. Vlhkou utěrkou setřete nečistoty z vnitřku pouzdra čističe vzduchu a z krytu čističe vzduchu. Dbejte, aby se nečistoty nedostaly do vzduchového potrubí, které vede do karburátoru.
5. Namontujte vložku a kryt čističe vzduchu.

Prohlídka SETRVAČNÍKOVÉ BRZDY (u příslušných typů)

Zkontrolujte vůli páky setrvačnickové brzdy. Pokud je méně než 2 mm, odveďte motor do autorizovaného servisu Honda.

Viz obrázek 12, strana A-3.

ZAPALOVACÍ SVÍČKA

Viz obrázek 14, strana A-4.

Doporučená zapalovací svíčka: BPR5ES (NGK)

Doporučené zapalovací svíčka má správný teplotní rozsah pro normální provozní teploty motoru.

POZNÁMKA

Nesprávná zapalovací svíčka by mohla motor poškodit.

Pokud byl motor v chodu, před servisem zapalovacích svíček jej nechte vychladnout.

Pro správnou funkci musí mít zapalovací svíčka správnou vzdálenost mezi elektrodami a nesmí na ni být usazeniny.

1. Demontujte čepičku zapalovací svíčky a odstraňte všechny nečistoty kolem svíčky.
2. Zapalovací svíčku demontujte klíčem na zapalovací svíčky.
3. Pohledem zkontrolujte zapalovací svíčku. Svíčku vyřadte, pokud je evidentně opotřebená nebo pokud je izolace prasklá či oprýskaná. Zapalovací svíčku vyčistěte drátěným kartáčem, pokud má být znovu použita.
4. Spárovou měrkou změřte vzdálenost elektrod zapalovací svíčky. Ohnutím postranní elektrody upravte dle potřeby. Mezera musí být: 0,7–0,8 mm
5. Zkontrolujte, zda je podložka zapalovací svíčky v dobrém stavu a zapalovací svíčku našroubujte rukou, abyste předešli poškození závitu.
6. Po usazení zapalovací svíčku utáhněte klíčem na svíčky tak, aby byla stlačena podložka.

Novou zapalovací svíčku utáhněte ji o 1/2 otáčky navíc po dosednutí svíčky na podložku.

Pokud montujete původní zapalovací svíčku, utáhněte ji o 1/8 – 1/4 otáčky navíc po dosednutí svíčky na podložku.

UTAHOVACÍ MOMENT: 20 N·m (2,0 kgf·m)

POZNÁMKA

Uvolněná zapalovací svíčka může způsobit přehřátí a poškození motoru.

Nadměrně utažená zapalovací svíčka může poškodit závity v hlavě válce.

7. Nasaďte čepičku zapalovací svíčky.

LAPAČ JISKER (u vybraných typů)

V některých zemích je lapač jisker povinnou výbavou motoru. Ověřte si místní zákony a předpisy. Lapač jisker je k dostání v odborném servisu Honda.

Pro správnou funkci vyžaduje lapač jisker údržbu po každých 100 hodinách provozu.

Pokud motor běžel, tlumič výfuku bude horký. Než přistoupíte k údržbě lapače jisker, nechte jej zchladnout.

Demontáž lapače jisker

Viz obrázek 15, strana A-4, viz obrázek 16, strana A-4 a viz obrázek 17, strana A-5.

1. Odšroubujte šroub a odpruženou matici.
2. Odšroubujte uzávěr palivové nádrže.
3. Odhánutím čtyř výstupků horního krytu demontujte horní kryt.
4. Chránič tlumiče výfuku demontujte vyšroubováním tří šroubů 6 mm.
5. Odšroubováním šroubu demontujte lapač jisker z tlumiče výfuku. (Dávejte pozor, abyste nepoškodili kovové sítko.)

Čištění a kontrola lapače jisker

Viz obrázek 15, strana A-4, viz obrázek 16, strana A-4 a obrázek 17, strana A-5.

Zkontrolujte, zda kolem výfukového kanálu a lapače jisker nejsou usazeniny uhlíku, v případě potřeby vyčistěte.

1. Kartáčem očistěte karbonové usazeniny ze sítka lapače jisker. Dbejte na to, abyste přepážku nepoškodili. Pokud jsou na lapači jisker praskliny nebo díry, vyměňte jej.
2. Lapač jisker, chránič tlumiče, horní kryt a uzávěr palivové nádrže namontujte v opačném sledu úkonů demontáže.

⚠ UPOZORNĚNÍ

Motor nespouštějte, pokud je horní kryt odmontovaný. Netahejte za táhlo startéru, pokud je horní kryt odmontovaný.

Mohli byste se poranit rotujícími díly nebo popálit o tlumič výfuku.

UŽITEČNÉ TIPY A DOPORUČENÍ

USKLADNĚNÍ MOTORU

Příprava na uložení

Chcete-li, aby motor bezvadně fungoval a dobře vypadal, je potřeba před uskladněním provést patřičnou přípravu. Následujícími postupy zabráníte ovlivnění funkce a vzhledu motoru korozi a usnadníte jeho startování při dalším použití.

Čištění

Jestliže byl motor v chodu, před čištěním jej nechte alespoň půl hodiny vychladnout. Očistěte jeho povrch, opravte veškerá poškození laku a místa náchylná ke korozi natřete slabou vrstvou oleje.

POZNÁMKA

Při ostříkování zahradní hadicí nebo při mytí tlakovou vodou může voda proniknout do čističe vzduchu nebo otvoru tlumiče výfuku. Voda, pokud se dostane do vzduchového filtru nebo tlumiče, může proniknout do válce a poškodit jej.

Palivo

POZNÁMKA

V závislosti na oblasti, ve které své vybavení používáte, se mohou formule paliva znehodnotit a rychle oxidovat. Znehodnocení a oxidace paliva může nastat už během 30 dní a může způsobit poškození karburátoru anebo palivového systému. V odborném servisu si ověřte místní doporučení týkající se uskladnění motoru.

Benzín při skladování oxiduje a znehodnocuje se. Znehodnocený benzín způsobuje špatné startování a tvoří usazeniny, které zanášejí palivový systém. Pokud se benzín během skladování znehodnotí, může být zapotřebí opravit nebo vyměnit karburátor a další části palivového systému.

Doba, po kterou může benzín zůstat v palivové nádrži a v karburátoru, aniž by způsobil funkční problémy, závisí na jeho složení, teplotě skladování a míře naplnění palivové nádrže. Vzduch v částečně naplněné nádrži podporuje znehodnocování paliva. Také vysoká teplota skladování urychluje znehodnocování paliva. K potížím se znehodnocením paliva může dojít během 30 dnů od nalití paliva do palivové nádrže, nebo i dříve, pokud palivo při doplňování nebylo čerstvé.

Na poškození palivového systému a špatný výkon motoru způsobené nesprávnou přípravou k uskladnění se nevztahuje záruka.

Vypuštění palivové nádrže a karburátoru

Viz obrázek 18, strana A-5.

VAROVÁNÍ

Benzín je vysoce hořlavý a výbušný.

Při manipulaci s palivem se můžete popálit nebo se vážně zranit.

- Zastavte motor a před manipulací s palivem jej nechte vychladnout.
- Nepřibližujte se ke zdroji tepla, jisker a plamenů.
- S palivem manipulujte pouze venku.
- Zachovejte odstup od vozidla.
- Rozlité palivo ihned otřete.

1. Palivovou nádrž a karburátor vypusťte do schválené nádoby na benzín.
2. Páku palivového ventilu otočte do polohy ON (zapnuto) a vypouštěcí šroub karburátoru uvolněte otočením o 1 až 2 otáčky proti směru hodinových ručiček.
3. Po vypuštění veškerého paliva utáhněte pevně vypouštěcí šroub karburátoru, pákou palivového ventilu otočte do polohy OFF (vypnuto).
4. Pokud karburátor nelze vypustit, palivovou nádrž vypusťte do schválené nádoby na benzín pomocí běžně dostupného ručního čerpadla. Nepoužívejte elektrické čerpadlo. Motor nechte běžet, až se zastaví nedostatkem paliva.

Motorový olej

1. Výměna motorového oleje (viz strana 4).
2. Demontáž zapalovací svíčky (viz strana 5).
3. Do válce nalijte 5-10 cm³ čistého motorového oleje.
4. Několikrát zatáhněte za rukojeť startéru, aby se olej rozšířil do válce. Viz obrázek 4, strana A-2.
5. Našroubujte zpět zapalovací svíčku.
6. Pomalu zatáhněte za madlo startéru, dokud neucítíte odpor. Tím se uzavřou ventily a jsou tak chráněny před prachem a korozí.
7. Místa, která by mohla rezivět, natřete tenkou vrstvou oleje. Motor na ochranu proti prachu zakryjte.

Bezpečnostní pokyny pro uložení

Bude-li motor uskladněn s benzinem v palivové nádrži a v karburátoru, je třeba snížit nebezpečí vznícení výparů benzínu. Zvolte dobře větrané místo v dostatečné vzdálenosti od zařízení s otevřeným ohněm, jako pece, ohříváče vody nebo sušičky prádla. Vyhněte se také místům, kde může vznikat jiskření z elektrických motorů a používání mechanického nářadí.

Pokud je to možné, vyhněte se místům s vysokou vlhkostí, která usnadňuje vznik koroze.

Motor uložte na vodorovné ploše. V jiné poloze by mohlo dojít k úniku oleje nebo paliva.

Nechte motor a výfukový systém zchladnout a přikryjte motor na ochranu před prachem. Horký motor a výfukový systém mohou způsobit vznícení nebo teplotní deformaci některých materiálů. K ochraně před prachem nepoužívejte plastovou fólii.

Neprodyšné zakrytí udržuje kolem motoru vlhkost, která podporuje vznik koroze.

Zprovoznění po uskladnění

Zkontrolujte motor podle pokynů uvedených v části **KONTROLY PŘED SPUŠTĚNÍM** této příručky (viz strana 1).

Pokud bylo před uložením vypuštěno palivo, doplňte palivovou nádrž čerstvým benzinem. Máte-li rezervní kanystř s benzinem, přesvědčte se, že obsahuje čerstvý benzín. Benzín postupně oxiduje, znehodnocuje se, a tím způsobuje obtížné startování.

Pokud byl před uložením válec nakonzervován olejem, motor bude po nastartování chvíli kouřit. Jedná se o normální jev.

PŘEVOZ

Pokud byl motor v provozu, než vybavení poháněné motorem naložíte do vozidla, nechte jej alespoň 15 minut zchladnout. Horký motor a výfukový systém mohou způsobit vznícení některých materiálů.

Při převozu musí být motor ve vodorovné poloze, aby nevytékalo palivo. Páku palivového ventilu otočte do polohy OFF (vypnuto).

Viz obrázek 1, strana A-2.

ŘEŠENÍ NEČEKANÝCH POTÍŽÍ

MOTOR NESTARTUJE

Možná příčina	Oprava
Palivový ventil v poloze OFF (vypnuto).	Posuňte páku do polohy ON (zapnuto).
Otevřený sytič (u příslušných typů).	Posuňte páku sytiče do polohy CLOSED (zavřeno), pokud motor není zahřátý.
Ovládací páka není ve správné poloze (u příslušných typů).	Páku posuňte do správné polohy.
Páka setrvačnickové brzdy v poloze ENGAGED (v záběru) (u příslušných typů).	Páku posuňte do polohy RELEASED (uvolněná).
Nedostatek paliva.	Doplňte palivo (str. 3).
Špatné palivo, motor uskladněn bez upravení nebo vypuštění paliva nebo doplnění špatným palivem.	Vypusťte palivovou nádrž a karburátor (str. 6). Dolijte čerstvý benzín (str. 3).
Vadná, zanesená svíčka nebo nesprávná vzdálenost elektrod zapalovací svíčky.	Nastavte vzdálenost elektrod nebo vyměňte zapalovací svíčku (str. 5).
Zapalovací svíčka vlhká od benzínu (zahlněný motor).	Vysušte a namontujte zapalovací svíčku zpět.
Zanesený palivový filtr, vadný karburátor, vadné zapalování, vážnoucí ventily, atd.	Zavezte motor do odborného servisu Honda nebo postupujte podle dílenské příručky.

NÍZKÝ VÝKON MOTORU

Možná příčina	Oprava
Zanesená filtrační vložka.	Vyčistěte nebo vyměňte filtrační vložku (str. 5).
Špatné palivo, motor uskladněn bez upravení nebo vypuštění paliva nebo doplnění špatným palivem.	Vypusťte palivovou nádrž a karburátor (str. 6). Dolijte čerstvý benzín (str. 3).
Zanesený palivový filtr, vadný karburátor, vadné zapalování, váznuocí ventily, atd.	Zavezte motor do odborného servisu Honda nebo postupujte podle dílenské příručky.

TECHNICKÉ INFORMACE

Umístění sériového čísla

Viz strana A-1.

Zapište si zde sériové číslo motoru. Budete je potřebovat při objednávání dílů a zjišťování technických nebo záručních informací.

Sériové číslo motoru: _____ — _____

Typ motoru: _____

Datum zakoupení: _____ / _____ / _____

Úpravy karburátoru pro provoz ve vysoké nadmořské výšce

Ve vysokých nadmořských výškách je směs paliva se vzduchem při standardním nastavení karburátoru příliš bohatá. Dochází tak ke snížení výkonu a zvýšení spotřeby. Příliš bohatá směs vede také k zanášení zapalovacích svíček a zhoršuje startování. Provoz ve vysokých nadmořských výškách, kde se podmínky dlouhodobě liší od podmínek, pro které je motor určen, může nepříznivě ovlivnit emise.

Vliv vysoké nadmořské výšky na výkon lze eliminovat úpravou karburátoru. Pokud motor trvale provozujete v nadmořské výšce nad 1 500 m, vyžádejte si v odborném servisu provedení této úpravy. S touto úpravou bude tento motor v prostředí s vysokou nadmořskou výškou splňovat veškeré emisní normy po celou dobu provozní životnosti.

Dokonce i s úpravou karburátoru dojde ke snížení výkonu motoru o cca 3,5 % na každých 300 m nadmořské výšky. Vliv nadmořské výšky na výkon bude vyšší než bez úpravy karburátoru.

POZNÁMKA

Po úpravě karburátoru pro provoz ve vysoké nadmořské výšce bude směs paliva se vzduchem příliš chudá pro použití v nižších polohách. Provoz v nadmořských výškách pod 1 500 m s touto úpravou karburátoru může způsobovat přehřívání motoru a vést k jeho vážnému poškození. Pro použití v nízkých nadmořských výškách si vyžádejte v odborném servisu seřízení karburátoru do původního stavu.

Informace o systému regulace emisí

Záruka systému regulace emisí

Váš nový motor Honda splňuje požadavky předpisů EPA a emisních předpisů státu Kalifornie. Společnost American Honda zajišťuje stejné krytí záruky emisí pro motorové stroje Honda prodávané ve všech 50 státech. Ve všech oblastech Spojených států je váš motor pro motorové stroje Honda je navržen, konstruován a vybaven tak, aby splňoval veškeré standardy EPA a Komise pro ovzduší státu Kalifornie pro jiskrami startované motory.

Záruční krytí

Motory pro motorové stroje Honda certifikované dle předpisů CARB a EPA jsou kryty touto zárukou před výrobními a materiálovými vadami, které by mohly zabránit dodržování příslušných emisních norem EPA a CARB po dobu minimálně 2 roky nebo po délku *omezené záruky distributora motorových strojů Honda*, podle toho, co je delší od původního data dodání koncovému kupci. Tato záruka je přenosná na veškeré následné kupce po dobu trvání záruční doby. V rámci záručních oprav je bezplatná diagnostika, díly a práce. Ohledně informací o tom, jak lze provést reklamaci a také popis toho, jak lze provést reklamaci a/nebo jak lze poskytnout servis, se obraťte na autorizovaného prodejce motorových strojů Honda nebo u společnosti American Honda na adrese:

Email: powerequipmentemissions@ahm.honda.com

Telefon: (888) 888-3139

Kryté součásti zahrnují všechny součásti, jejichž porucha by zvýšila emise jakýchkoli regulovaných znečišťujících látek či paliva z motoru. Seznam specifických součástí naleznete v samostatném prohlášení o záruce týkající se emisí.

Specifické záruční podmínky, krytí, omezení a způsob vyhledání záručního servisu jsou také stanoveny v samostatně přiloženém prohlášení o záruce ohledně emisí. Prohlášení o záruce ohledně emisí lze také nalézt na webových stránkách pro motorové stroje Honda na následujícím odkazu:

<http://powerequipment.honda.com/support/warranty>

Zdroj emisí

Při spalování vznikají oxid uhelnatý, oxidy dusíku a uhlovodany. Regulace obsahu uhlovodanů a oxidů dusíku je velmi důležitá, neboť tyto složky mohou působením slunečního záření za určitých podmínek reagovat na fotochemický smog. Oxid uhelnatý tímto způsobem nereaguje, je však sám o sobě toxický.

Společnost Honda využívá vhodné poměry vzduchu/paliva a další systémy regulující emise ke snížení emisí oxidu uhelnatého, oxidů dusíku a uhlovodíků.

Palivové systémy Honda navíc využívají součásti a ovládací technologie ke snížení výparů paliva.

Zákon o ochraně životního prostředí platný v Kanadě a v USA pro stát Kalifornie

Předpisy agentury EPA, platné v Kalifornii a v Kanadě, vyžadují od všech výrobců, aby ke svým zařízením přikládali písemné pokyny pro provoz a údržbu systému regulace spalin ve složení výfukových plynů.

Aby motor Honda trvale splňoval platné emisní normy, dodržujte následující pokyny a postupy.

Poškození a úpravy

POZNÁMKA

Poškození je porušením federálních zákonů a zákonů státu Kalifornie.

Poškození či provádění úprav systému regulace emisí může způsobit, že emise překročí povolený limit. Poškození tohoto typu může způsobit:

- odstranění nebo úpravy kterékoliv části sání, palivového a výfukového systému.
- úpravy nebo porušení mechanismu ovládání nebo regulace otáček, které způsobí chod motoru mimo konstrukční parametry.

Problémy ovlivňující složení výfukových plynů

Pokud zjistíte kterýkoli z následujících příznaků, nechte motor zkontrolovat a opravit v odborném servisu.

- Obtížné startování nebo zhasínání motoru po nastartování.
- Kolísání otáček volnoběhu.
- Vynechávání motoru nebo střelení do výfuku při zatížení.

- Zášlehy do výfuku.
- Kouř z výfuku nebo vysoký obsah nespáleného paliva ve výfukových plynech.

Výměna dílů

Emisní systém motoru Honda byl konstruován, vyroben a schválen v souladu s emisními předpisy EPA platnými v Kalifornii a Kanadě. Při údržbě doporučujeme používat originální náhradní díly Honda. Originální náhradní díly jsou vyráběny podle stejných norem jako díly původní, takže jejich kvalitě můžete plně důvěřovat. Společnost Honda nemůže v rámci záruky týkající se emisí odmítnout krytí čistě z důvodu použití jiných náhradních dílů než náhradních dílů Honda nebo z důvodu servisu provedeného jinde než u autorizovaného prodejce Honda; použít můžete ekvivalentní díly certifikované EPA a servis si můžete nechat provést u jiných společností než je Honda. Nicméně, použití neoriginálních náhradních dílů může negativně ovlivnit emisní účinnost výfukového systému.

Výrobci neoriginálních náhradních dílů předpokládají vaši odpovědnost za to, že nedojde k nepříznivému ovlivnění emisní účinnosti výfukového systému. Každý výrobce musí osvědčit, že použitím dílu nedojde ke znehodnocení funkce motoru z hlediska regulace emisí.

Údržba

Jako majitel motoru pro motorové stroje máte odpovědnost za provedení veškeré potřebné údržby uvedené v návodu k obsluze. Společnost Honda doporučuje, abyste si ponechali veškeré doklady související s údržbou vašeho motoru pro motorové stroje, avšak společnost Honda nemůže odmítnout krytí čistě z důvodu chybějících dokladů, ani pokud nezajistíte provedení veškeré plánované údržby.

Postupujte podle HARMONOGRAMU ÚDRŽBY na straně 3. Pamatujte, že harmonogram vychází z předpokladu, že motor bude používán k účelu, ke kterému je určen. Soustavné vysoké provozní zatížení, vysoké teploty nebo provoz v prašném prostředí budou vyžadovat častější servis.

Index znečištění vzduchu

(Modely certifikované k prodeji v Kalifornii)

Motory schválené pro provoz podle předpisů kalifornského úřadu pro čistotu ovzduší jsou opatřeny informačním štítkem s údaji o době rozkladu emisí, vyjádřené indexem znečištění vzduchu.

Podle jeho grafu můžete porovnat emisní charakteristiky různých motorů. Čím nižší je index znečištění vzduchu, tím nižší je emisní zatížení ovzduší.

Charakteristika rozkladu emisí poskytuje informaci o době, za kterou se emisní zplodiny motoru rozpadnou. Charakteristické podmínky vyjadřují praktickou životnost systému emisní regulace. Viz *záruka systému regulace emisí*, kde naleznete další informace.

Popisné označení	Podle charakteristiky rozkladu emisí
Mírná	50 hodin (0-80 ccm, včetně) 125 hodin (více než 80 ccm)
Střední	125 hodin (0-80 ccm, včetně) 250 hodin (více než 80 ccm)
Zvýšená	300 hodin (0-80 ccm, včetně) 500 hodin (více než 80 ccm) 1 000 hodin (225 ccm a větší)

Visačkou / štítkem s informacemi o indexu znečištění vzduchu musí být motor opatřen do okamžiku prodeje. Před uvedením do provozu visačku z motoru odstraňte.

Parametry

GCV145

Model	GCV145
Popisný kód	GJASK
Délka x šířka x výška	415 × 330 × 359 mm
Suchá hmotnost	10,1 kg
Typ motoru	4 doby, OHV, jednoválcový
Zdvihový objem	145 cm ³
Vrtání × zdvih	56,0 × 59,0 mm
Užitečný výkon (v souladu s SAE J1349*)	3,1 kW (4,2 bhp, 4,2 PS) při 3 600 ot/min
Maximální užitečný točivý moment (v souladu s SAE J1349*)	9,1 N·m (0,93 kgf·m) při 2 500 ot/min
Objem motorového oleje	0,40 l
Objem palivové nádrže	0,91 l
Systém chlazení	Vzduchové
Systém zapalování	Tranzistorové magnetové zapalování
Rotace hřídele pro připojení zařízení poháněného motorem	Proti směru hodinových ručiček

GCV170

Model	GCV170
Popisný kód	GJATK
Délka x šířka x výška	415 × 330 × 359 mm
Suchá hmotnost	10,1 kg
Typ motoru	4 doby, OHV, jednoválcový
Zdvihový objem	166 cm ³
Vrtání × zdvih	60,0 × 59,0 mm
Užitečný výkon (v souladu s SAE J1349*)	3,6 kW (4,8 bhp, 4,9 PS) při 3 600 ot/min
Maximální užitečný točivý moment (v souladu s SAE J1349*)	11,1 N·m (1,13 kgf·m) při 2 500 ot/min
Objem motorového oleje	0,40 l
Objem palivové nádrže	0,91 l
Systém chlazení	Vzduchové
Systém zapalování	Tranzistorové magnetové zapalování
Rotace hřídele pro připojení zařízení poháněného motorem	Proti směru hodinových ručiček

GCV200

Model	GCV200
Popisný kód	GJAUK
Délka x šířka x výška	415 × 330 × 359 mm
Suchá hmotnost	10,1 kg
Typ motoru	4 doby, OHV, jednoválcový
Zdvihový objem	201 cm ³
Vrtání × zdvih	66,0 × 59,0 mm
Užitečný výkon (v souladu s SAE J1349*)	4,2 kW (5,6 bhp, 5,7 PS) při 3 600 ot/min
Maximální užitečný točivý moment (v souladu s SAE J1349*)	12,7 N·m (1,30 kgf·m) při 2 500 ot/min
Objem motorového oleje	0,40 l
Objem palivové nádrže	0,91 l
Systém chlazení	Vzduchové
Systém zapalování	Tranzistorové magnetové zapalování
Rotace hřídele pro připojení zařízení poháněného motorem	Proti směru hodinových ručiček

*Jmenovitý výkon motoru uvedený v tomto dokumentu je čistý odevzdávaný výkon testovaný na sériovém kusu daného motoru a měřený v souladu se SAE J1349 při 3 600 ot/min (užitečný výkon) a při 2 500 ot/min (max. užitečný točivý moment). Sériově vyráběné motory se mohou od této hodnoty odchylovat.

Skutečný výkon motoru namontovaného na konečném stroji se bude lišit v závislosti na mnoha faktorech, včetně provozních otáček motoru při aplikaci, povětrnostních podmínkách, údržbě a jiných proměnných.

Specifikace seřízení motoru GCV145/170/200

POLOŽKA	SPECIFIKACE	ÚDRŽBA
Vzdálenost elektrod zapalovací svíčky	0,7–0,8 mm	Viz strana 5
Volnoběžné otáčky	1 700 ± 150 ot/min	-
Vůle ventilů (za studena)	VNITŘNÍ: 0,10 ± 0,02 mm VNĚJŠÍ: 0,10 ± 0,02 mm	Seřízení provede odborný servis Honda
Další údaje	Jiná seřízení nejsou potřebná.	

Stručný přehled

Palivo	Bezolovnatý benzín (viz str. 4).	
	USA	Benzín s oktanovým číslem dle standardu PON 86 nebo vyšším
	S výjimkou USA	Benzín s oktanovým číslem dle standardu RON 91 nebo vyšším Benzín s oktanovým číslem dle standardu PON 86 nebo vyšším
Motorový olej	SAE 10W-30, API SE nebo vyšší, pro všeobecné použití. Viz strana 4.	
Zapalovací svíčka	BPR5ES (NGK)	
Údržba	Před každým použitím: • Zkontrolujte hladinu motorového oleje. Viz strana 4. • Zkontrolujte čistič vzduchu. Viz strana 4.	
	Po prvních 5 hodinách: Vyměňte motorový olej. Viz strana 4.	
	Dále: Viz harmonogram údržby na str. 3.	

POZNÁMKA:

Parametry se mohou lišit dle typu a mohou se změnit bez předchozího upozornění.

INFORMACE PRO UŽIVATELE

INFORMACE O VYHLEDÁVAČI DISTRIBUTORŮ/PRODEJCŮ

Navštivte naše stránky: <http://www.honda-engines-eu.com>

INFORMACE O ZÁKAZNICKÉM SERVISU

Personál odborného servisního zastoupení tvoří vyškolení profesionálové. Jsou schopni vám zodpovědět jakýkoliv dotaz. Pokud se dostanete do potíží, které servisní zástupci nebudou schopni uspokojivě vyřešit, obraťte se na vedení servisního zastoupení. Vedoucí servisního střediska, ředitel nebo majitel vám poskytnou pomoc.

Tak lze vyřešit téměř každý problém.

Pokud nebudete spokojeni s postupem vedení servisního zastoupení, obraťte se na příslušné hlavní regionální zastoupení společnosti Honda.

«Zastoupení Honda»

Při každém kontaktu, ať písemném či telefonickém, uvádějte tyto údaje:

- Výrobce a typové označení zařízení, jehož je motor součástí
- Model motoru, sériové číslo a typ (viz str. 7)
- Název prodejce, který vám motor prodal
- Název, adresu a kontaktní osobu prodejce, který provádí servis motoru

- Datum pořízení
- Svě jméno, adresu a telefonické číslo
- Podrobný popis problému

Honda Motor Europe Logistics NV.

European Engine Center

<http://www.honda-engines-eu.com>

Obraťte se na regionálního distributora společnosti Honda.

Všeobecná mezinárodní záruka na motory Honda

Univerzální motor Honda namontovaný na výrobek této značky je krytý zárukou společnosti Honda na univerzální motory za následujících předpokladů.

- Záruční podmínky jsou v souladu se záručními podmínkami univerzálního motoru stanovenými společností Honda pro každou zemi.
- Záruční podmínky se vztahují na závady motoru způsobené výrobní nebo technickou vadou.
- Záruka se nevztahuje na země, ve kterých není žádný distributor Honda.

K získání záručního servisu:

Musíte svůj univerzální motor Honda nebo vybavení, na kterém je motor instalován, společně s dokladem o datu původního maloobchodního prodeje odvézt k prodejci motorů Honda, který je oprávněn prodávat takový výrobek ve vaší zemi nebo k prodejci, který vám motor prodal. K vyhledání distributora/prodejce Honda ve vašem okolí nebo k ověření podmínek záruky ve vaší zemi navštivte naše webové stránky s globálními informacemi o servisu <https://www.hppsv.com/ENG/> nebo kontaktujte distributora ve vaší zemi.

Výjimky:

Tato záruka motoru nezahrnuje následující:

1. Veškeré poškození nebo znehodnocení způsobené následujícími faktory:
 - Zanedbání pravidelné údržby uvedené v návodu k obsluze motoru
 - Nesprávná oprava nebo údržba
 - Jiný způsob provozu než ty, které jsou uvedeny v návodu k obsluze
 - Poškození způsobené výrobkem, na kterém je motor instalován
 - Poškození způsobené přestavbou na jiné palivo či použitím jiného paliva (paliv), než pro které byl motor původně zkonstruován, jak je uvedeno v návodu k obsluze motoru a/nebo v záruční knížce
 - Použití jiných než originálních dílů a příslušenství Honda, kromě těch, které jsou společností Honda schváleny (kromě doporučených maziv a kapalin) (nevztahuje se na záruku ohledně emisí, pokud však nebyl použit neoriginální díl, který nelze porovnávat s dílem Honda a byl příčinou poruchy)
 - Vystavení motoru sazím a kouři, chemickým činidlům, ptačímu trusu, mořské vodě, mořskému vánku, soli a dalším jevům životního prostředí
 - Srážka, znečištění nebo znehodnocení paliva, zanedbání, neoprávněné pozměňování nebo zneužití
 - Běžné opotřebení (přirozené blednutí lakovaných nebo plátovaných ploch, loupání plechů a jiné přirozené znehodnocování)
2. Spotřební materiály: Společnost Honda neposkytuje záruku na znehodnocení dílů běžným opotřebením. Niž uvedené díly nejsou kryty zárukou (pokud nejsou zapotřebí jako součástí jiné záruční opravy):
 - Zapalovací svíčka, palivový filtr, vložka čističe vzduchu, lamela spojky, lanko startéru
 - Mazivo: olej a tuk

3. Čištění, seřizování a práce běžné pravidelné údržby (čištění karburátoru a vypouštění oleje motoru).
4. Použití univerzálního motoru Honda k závodům či soutěžení.
5. Kterýkoli motor, který je součástí výrobku, který byl kdy prohlášen za zcela zničený nebo byl prodán na náhradní díly finanční institucí nebo pojistitelem.

O ŠTÍTKU SERVISU A PODPORY

Na univerzálním motoru Honda může být připevněn štítek SERVICE & SUPPORT* (servis a podpora).

Navštivte naše stránky naskenováním tohoto dvojrozměrného čárového kódu (kód QR), naleznete informace o servisu.



https://www.hondapps.com/ENG/QR/GCV145_170_200/

* Tento štítek není připevněn na všech modelech.

HONDA